

Smolensko g. 10D-42,
Vilnius LT-03234
Įmonės kodas 300615480
e-mail:info@azprojektai.lt

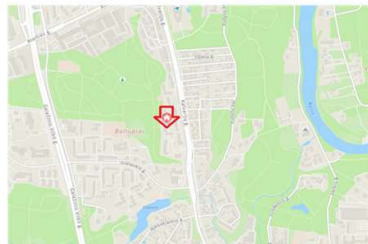

Projekto pavadinimas

Daugiabučio gyvenamojo namo Kalvarijų g. 286B, Vilniuje atnaujinimo (modernizavimo) projektas

Projekto numeris

AZP-023-241

Projektuotojas

UAB "A-Z Projektai"

Statytojas

"565-oji daugiabučių namų savininkų bendrija"

Projekto rengimo etapas

Techninis darbo projektas

Statinio paskirtis

Gyvenamosios paskirties (trijų ir daugiau butų - daugiabutis) pastatas. Unikalus Nr. 1099-3003-5015

Statinio vieta

Kalvarijų g. 286B, Vilnius

Statybos rūšis

Statinio paprastasis remontas

Statinio kategorija

Neypatingasis

Projekto dalis

Procesų valdymo ir automatizacijos dalis - PVA

Byla (tomas)

X

Laida

0

UAB "A-Z Projektai"

Direktorius

Projekto vadovas

Projekto dalies vadovas

Vilnius, 2025

„Daugiabučio gyvenamojo namo Kalvarijų g. 286 B, Vilniuje, atnaujinimo (modernizavimo) projekto“

DALIŲ SUDĖTIS

Bylos Nr.	Projekto dalies pavadinimas	Žymuo
I.	Bendroji dalis	BD
II.	Sklypo sutvarkymo dalis	SP
III.	Statinio architektūros - konstrukcijų dalis	SAK
IV.	Šildymo – vėdinimo dalis	ŠV
V.	Šilumos tiekimo	ŠT
VI.	Vandentiekio – nuotekų dalis	VN
VII.	Elektrotechninė dalis	E
VIII.	Pasirengimo statybai ir statybos darbų organizavimo dalis	SO
IX.	Procesų valdymo ir automatizacijos dalis	PVA

[Type here]

A	2025	Statybos leidimui gauti		
Laida	Išleidimo data	Laidos statusas ir išleidimo priežastis (jei taikoma)		
Atestato Nr.	Projektuotojas:		Daugiabučio gyvenamojo namo Kalvarijų g. 286B, Vilniuje atnaujinimo (modernizavimo) projektas	
			Projekto sudėties žiniaraštis	Laida A
LT	Statytojas: "565-oji daugiabučių namų savininkų bendrija"	AZP-023-241 -TDP-PSŽ	Lapas 1	Lapų 1

BYLOS ŽINIARAŠTIS

Eil. Nr.	Bylos žymuo	Laida	Bylos pavadinimas	Pastabos
1.	AZP-023-241-TDP-PVA	0	PROCESŲ VALDYMO IR AUTOMATIZAVIMO DALIS	

PROCESŲ VALDYMO IR AUTOMATIZAVIMO DALIES DOKUMENTŲ ŽINIARAŠTIS TEKSTINIŲ DOKUMENTŲ ŽINIARAŠTIS

Dokumento žymuo	Lapų sk.	Laida	Dokumento pavadinimas	Pastabos
AZP-023-241-TDP-BDP-PSŽ	1	0	Projekto sudėtis žiniaraštis	
AZP-023-241-TDP-PVA-PDSŽ	1	0	Projekto dalies sudėtis žiniaraštis	
AZP-023-241-TDP-PVA-AR	2	0	Aiškinamasis raštas	
AZP-023-241-TDP-PVA-TS	3	0	Techninės specifikacijos	
AZP-023-241-TDP-PVA-SZ	1	0	Šanaujų žiniaraštis	

BRĖŽINIŲ ŽINIARAŠTIS

Brėžinio žymuo	Lapo Nr.	Lapų	Laida	Brėžinio pavadinimas	Pastabos
AZP-023-241-TDP-PVA.B-01	1	1	0	Techninio aukšto planas su automatikos tinklais M1:100	
AZP-023-241-TDP-PVA.B-02	1	1	0	Vėdinimo sistemų automatizavimo funkcinė schema	

PRIEDAI

Dokumento žymuo	Lapų	Laida	Brėžinio pavadinimas	Pastabos
	1	0	Projekto dalies vadovo atestatas	



0	2025 08	Statybos darbams		
Laida	Išleidimo data	Laidos statusas ir išleidimo priežastis (jei taikoma)		
Atestato Nr.	Projektuotojas:		Daugiabučio gyvenamojo namo Kalvarijų g. 286B, Vilniuje atnaujinimo (modernizavimo) projektas	
			Projekto dalies sudėties žiniaraštis	Laida 0
LT	Statytojas: "565-oji daugiabučių namų savininkų bendrija"	AZP-023-241-TDP-PVA-PDSŽ	Lapas 1	Lapų 1

AIŠKINAMASIS RAŠTAS

BENDRA INFORMACIJA

Rengiant projektą vadovautasi šiais privalomaisiais techninio projekto rengimo ir pagrindiniais normatyviniais statybos techniniais dokumentais:

1. Statybos techninis reglamentas STR 1.01.03:2017, „Statinių klasifikavimas“, galiojanti suvestinė redakcija 2025-05-21
2. Statybos techninis reglamentas STR 1.04.04:2017 „Statinio projektavimas, projekto ekspertizė“, galiojanti suvestinė redakcija 2024-11-01
3. STR 1.05.01:2017 „Statybą leidžiantys dokumentai. Statybos užbaigimas. Statybos sustabdymas. Savavališkos statybos padarinių šalinimas. Statybos pagal neteisėtai išduotą statybą leidžiantį dokumentą padarinių šalinimas“, galiojanti suvestinė redakcija 2024-11-08
4. Visuomeniniai statiniai. STR 2.02.02.2004; galiojanti suvestinė redakcija 2022-02-25
5. Šildymas, vėdinimas ir oro kondicionavimas STR 2.09.02:2005; galiojanti suvestinė redakcija 2025-01
6. Elektros įrenginių įrengimo bendrosios taisyklės, galiojanti suvestinė redakcija 2025-05-29
7. HN 42:2009 „Gyvenamųjų ir visuomeninių pastatų patalpų mikroklimatas“. galiojanti suvestinė redakcija 2010-01-01
8. Elektros linijų ir instaliacijos įrengimo taisyklės, galiojanti suvestinė redakcija 2025-05-29
9. Elektros įrenginių relinės apsaugos ir automatikos įrengimo taisyklės. Ūkio ministro 2011-12-15 įsakymas Nr. 1-303 (2011-12-31 Valstybės žinios, Nr. 165, Dok. Nr. 7886). galiojanti suvestinė redakcija 2022-05-14
10. Galios elektros įrenginių įrengimo taisyklės. Ūkio ministro 2012 m. sausio 2 d. Nr. 1-1 (2012-01-07 Valstybės žinios, Nr. 5, Dok. Nr. 151). galiojanti suvestinė redakcija 2012-05-01
11. Lietuvos Respublikos statybos įstatymas, galiojanti suvestinė redakcija 2025-07-01
12. STR 2.01.01(2):1999 „Esminiai statinio reikalavimai. Gaisrinė sauga“, patvirtintą Lietuvos Respublikos aplinkos ministro 1999 m. gruodžio 27 d. įsakymu Nr. 422 (Žin., 2000, Nr. 17-424); galiojanti suvestinė redakcija 2002-10-05
13. LST EN 15232:2007 Energetinės pastatų charakteristikos. Pastato automatizavimo, įrenginių reguliavimo ir techninio valdymo rezultatai.
14. Gaisrinės saugos pagrindiniai reikalavimai. galiojanti suvestinė redakcija 2024-12-11
15. Visuomeninių statinių gaisrinės saugos taisyklės. „Patvirtinta: Priešgaisrinės apsaugos ir gelbėjimo departamento prie Vidaus reikalų ministerijos direktoriaus 2011 m. sausio 17 d. įsakymu nr. 1-14“, galiojanti suvestinė redakcija 2024-11-01
16. LST 1516-2015 „Statinio projektas. Bendrieji informavimo reikalavimai“
17. Saugos eksploatuojant elektros įrenginius taisyklės, galiojanti suvestinė redakcija 2024-05-25
18. Elektros įrenginių bandymų normų ir apimčių aprašas
19. Apšvietimo elektros įrenginių įrengimo taisyklės, galiojanti suvestinė redakcija 2011-02-11
20. Dūmų ir šilumos valdymo sistemų projektavimo ir įrengimo taisyklės, galiojanti suvestinė redakcija 2024-11-07
21. Statinių vidaus gaisrinio vandentiekio sistemų projektavimo ir įrengimo taisyklės, galiojanti suvestinė redakcija 2024-11-06
22. Vėdinimo sistemų gaisrinės saugos taisyklės, galiojanti suvestinė redakcija 2024-11-07
23. Projektas atliktas su programine įranga: Microsoft Word 2010, Zwcad 2018

0	2025 08	Statybos darbams		
Laida	Išleidimo data	Laidos statusas ir išleidimo priežastis (jei taikoma)		
Atestato Nr.	Projektuotojas:		Daugiabučio gyvenamojo namo Kalvarijų g. 286B, Vilniuje atnaujinimo (modernizavimo) projektas	
				Aiškinamasis raštas
			Laida	0
LT	Statytojas: "565-oji daugiabučių namų savininkų bendrija"	AZP-023-241-TDP-PVA-AR	Lapas	Lapų
			1	2

1. Vėdinimo įrenginiai

ŠVOK dalyje numatomos sistemos I-1, I-2. Ventilatoriai veikia pastoviai, palaikydami pastovų slėgį, tačiau slėgis ortakyje negali viršyti nustatytos ribos. Ventilatoriaus našumas reguliuojamas dažnio keitikliu pagal tiekiamo oro slėgio jutiklio rodmenis. Konkrečios vertės būtų nustatytos paleidimo ir derinimo metu.

TECHNINIAI RODIKLIAI:

Aukščiau nurodytos įrangos automatizavimui numatyti automatikos valdymo skydas, kurio parametrai ir aptarnaujamos sistemos nurodytos lentelėje.

Nr.	Automatikos skydas	Patalpa	Skydo parametrai, valdymas	Valdoma įranga
1	VAS-VĖD	Techn. aukštas	Įvadas ~230V, 50Hz, instaliuotas galingumas: 1.0kW, valdymo įtampa ~24V.	Oro šalinimo ventiliatorių valdymas

Viso automatikos skydų : 1 vnt.

Viso instaliuotasis galingumas : 1,0 kW.

Prietaisus montuoti vadovaujantis jų technine dokumentacija ir aprašymais. Visi darbų vykdymo metu numatomi sistemos pakeitimai turi būti daromi sutinkamai su visomis galiojančiomis normomis, taisyklėmis ir reikalavimais.

Visi sistemos kabeliai ir įranga turi būti markiruojami.

Tarpus tarp kabelių ir vamzdžių perėjose per sienas ir perdangas reikia per visą konstrukcijos storį užsandarinti nedegia ir lengvai pašalinama medžiaga. Atsparumas ugniai užsandarintose vietose turi būti ne mažesnis nei sienos ar perdangos.

Visi šioje projekto dalyje numatyti prietaisai, įrengimai, aparatūra, kabeliai, montažinės medžiagos ir gaminiai turi būti montuojami, išbandomi ir suderinami pagal jų gamintojų standartus arba technines sąlygas.

Įrangą įžeminti pagal EIJBT reikalavimus.

Statybos montavimo darbus vykdyti laikantis saugumo technikos taisyklių ir LR statybos techninių reglamentų reikalavimų.

AZP-023-241-TDP-PVA-AR	Lapas	Lapų	Laida
	2	4	0

TECHNINĖS SPECIFIKACIJOS

Bendrieji nurodymai

Procesų valdymo ir automatizacijos projekto dalyje aprašomų atskirų automatizuotų valdymo sistemų (AVS) sudėtis apima lauko įrenginius (programuojamus loginius valdiklius (PLV), jutiklius, matuoklius, jungiklius ir kt.), duomenų perdavimo magistralės, stebėjimo ir valdymo įrangą vietiniuose valdymo postuose; montavimo darbus, atskirų inžinerinių įrenginių ir visos sistemos paleidimą – derinimą, išpildomąją dokumentaciją, aptarnaujančio personalo apmokymą.

Visa inžinerinė įranga turi būti montuojama pagal gamintojo rekomendacijas ir nurodymus, galinčius įtakoti į gamintojo garantinius įsipareigojimus, būti sertifikuota Europos sąjungoje ir tenkinti CE ženklavimo reikalavimus.

Tiekiamą inžinerinę įrangą turi atitikti aplinkos (terpės), kur ji bus naudojama, agresyvumo lygį.

1. Ortakinis oro slėgio jutiklis

Skirtas oro slėgiui ortakyje matuoti. Jutiklio maitinimo įtampa 24Vacdc. Oro slėgis matuojamas (0..1000)Pa ribose. Išėjimo signalas (0..10)V. Darbinė aplinkos temperatūra (0..+40)°C. Apsaugos klasė IP54.

2. Dažnio keitiklis

Skirtas ventiliatorių vienfazių variklių sukimosi greičio valdymui. Keitiklis turi būti valdomas išorine nuolatine įtampa – (0..10)V. Turi būti išvadai nuotoliniam valdymui (įjungimui/išjungimui), bei signalas avarijai (variklyje) indikuoti. Keitiklyje turi būti rodytuvas parametrui ir režimams nustatyti.

Keitiklio darbinė aplinkos temperatūra – (0..+40)°C. Maksimali leistina santykinė oro drėgmė 95% (be kondensacijos). Apsaugos klasė IP21, maitinimo įtampa 230V, 50Hz.

3. Automatikos skydas

Automatikos skydas, tai skydas susidedantis iš suvirinto metalinio korpuso ir užrakinamų durų, kurios vyriais tvirtinamos prie korpuso. Tarp korpuso ir durų tvirtinami gumos įspaudai. Skydo dugne numatytos kiaurymės kabelių įvedimui į skydą. Automatikos skydas gali būti statomas ant grindų ant specialių metalinių konstrukcijų stovo arba kabinamas ant sienos.

Elektrotechniniai prietaisai montuojami skyde pagal jų techninius reikalavimus:

- prietaisai, kuriuose yra darbo metu po įtampa esančios atviros dalys, montuojami ne arčiau kaip 20mm vienas nuo kito;
- elektriniai sujungimai skyde atliekami variniais laidais pynėse atvirai arba uždaruose plastmasiniuose loveliuose;
- visų prietaisų sujungimas su išoriniais kabeliais ir laidais atliekamas per gnybtų rinklę;
- visi metaliniai skydo elementai, metalinės elektrotechninių prietaisų dalys, darbo metu nesančios, bet galinčios atsidurti po įtampa, patikimai sujungiamos su žemėjimo kontūru.

Skyde turi būti sumontuotos grotelės, užtikrinančios skydo vėdinimą. Apsaugos klasė IP44

4. Montavimo medžiagos

Kabeliai abiejuose galuose ženklinami etiketėmis, nurodant kabelio numerį, adresus ir žymes.

Sujungimų dėžutės pagamintos iš PVC ir pakankamai didelės, kad sutalpintų visus sujungiamus kabelius.

Gofruoti PVC vamzdeliai naudojami papildomai mechaninei kabelių izoliacijai perėjimuose tarp aukštų, kertant sienas ir vėdinimo įrenginių įvaduose.

5. Kabeliai

Kabeliai naudojami stacionariam automatikos skydo, jutiklių ir elektrotechninių prietaisų sujungimui į atitinkamas valdymo, matavimo bei signalizacijos grandines uždaroje patalpoje. Kabelių varinės gyslos

0	2025 08	Statybos darbams		
Laida	Išleidimo data	Laidos statusas ir išleidimo priežastis (jei taikoma)		
Atestato Nr.	Projektuotojas:		Daugiabučio gyvenamojo namo Kalvarijų g. 286B, Vilniuje atnaujinimo (modernizavimo) projektas	
			Techninės specifikacijos	Laida 0
LT	Statytojas: "565-oji daugiabučių namų savininkų bendrija"	AZP-023-241-TDP-PVA-TS	Lapas 1	Lapų 3

padengtos tiek bendra tiek atskira PVC izoliacija. Maksimali leistina kabelio gyslų išilimo temperatūra turi būti ne mažesnė kaip +75°C, esant pastoviai apkrovai. Kabeliai tarp įrenginių turi būti ištisiniai, be tarpinių sujungimų. Daugiagyslių laidų galams užspausti naudojami tam tikslui skirti antgaliai. Skirtingos įtampos kabeliai turi būti sugrupuoti atskirai.

Projekte naudojamų kabelių skerspjūviai ir gyslų skaičiai: 3x1.5, 3x0.75.

Elektros tinklo kabeliai, kurių vardinė įtampa $U_0 / U \leq 0,6 / 1$ kV, turi atitikti Lietuvos standarto LST 1702 „Skirstomieji 0,6 / 1 kV vardinės įtampos kabeliai (HD 603 S1:1994 + HD 603 S1:1994 / A1:1997)“ arba Lietuvos standarto LST 1703 / A 3 „Elektrinėse naudojami 0,6 / 1 kV ir 1,9 / 3,3 kV įtampos specialaus degumo galios kabeliai (HD 604 S1:1994 / A3:2005)“ nustatytus reikalavimus.

Kabeliai visur turi būti pritvirtinti pakankamai tvirtai ir taip, kad atlaikytų visas mechanines apkrovas, atsirandančias dėl kabelių svorio. Kabeliai neturi būti sulenkti mažesniu diametru nei rekomenduota gamintojo. Kabeliai turi būti papildomai apsaugoti tokioje aplinkoje, kur jie gali būti pažeisti mechaniškai. Tai būtina atlikti vietose, kur kabeliai kerta perdenginį, sienas arba klojami paviršiumi atskirai mažesniame nei 1,2 m aukštyje nuo užbaigtų perdenginių arba žemės paviršiaus.

Kabelių ekranas turi būti įžemintas viename gale. Įžeminimas turi būti atliktas taip, kad kabelio šarvu netekėtų srovė.

Elektros laidų ir kabelių degumas patalpose turi atitikti gaisrinės saugos reikalavimus ir būti ne mažesnis nei nurodyta lentelėje:

Statinių (pastatų ir patalpų) požymiai ir techniniai rodikliai	Statinio, statinio gaisrinio skyriaus atsparumo ugniai laipsnis
	I
	Elektros laidų ir kabelių klasė ne žemesnė kaip: pagal degumą, pagal dūmų susidarymą, pagal liepsnojančių dalelių ir (arba) dalelių susidarymą, pagal rūgštingumą
Evakavimo (-si) keliai (koridoriai, laiptinės, vestibuliai, fojė, holai ir pan.)	Cca s1,d1,a1
Patalpos, kuriose gali būti virš 50 žmonių	Dca s2,d2,a2
Statinio vietos kur tiesiami kabeliai: šachtos, tuneliai, techninės nišos, erdvės virš kabamųjų lubų, po pakeliamomis grindimis ir pan.	Dca s2,d2,a2

6. Reikalavimai montavimui

Normos ir standartai

Atliekant darbus, turi būti laikomasi Lietuvoje galiojančių normų ir standartų. Tarptautinės elektrotechnikos komisijos (IEC), Europos elektrotechnikos normatyvų komiteto (CENELEC), Tarptautinės standartizacijos organizacijos (ISO) ir kiti normatyviniai dokumentai gali būti naudojami, jei tai neprieštaruoja Lietuvoje galiojančioms normoms ir standartams.

6.1 Kabeliai ir sujungimai

- Visi kabeliai turi būti instaliuoti pagal tam tikrus reikalavimus ir tvarką, atkreipiant dėmesį į galutinio rezultato vaizdą ar išdėstymą kitų aparatų bei įrenginių atžvilgiu. Kiekvienas kabelis turi būti paklotas vertikaliai, horizontaliai arba lygiagrečiai sienoms arba kitiems struktūriniais elementams.
- Kur kabeliai ir įvorė eina per sienas ir perdangas, reikia išgręžti arba išmušti skylės. Kabeliai visada turi būti įkišti į įvorių, o įvorių pritvirtintos reikalingose savo vietose.
- Kabeliams ir vamzdžiams kertant konstrukcijas, angos tarp jų ir statybinių konstrukcijų užsandarinamos statybiniu skiediniu per visą statybinės konstrukcijos storį, kabeliai po 30cm iš abiejų sienos pusių dažomi ugniai atspariais dažais.
- Kabeliai visur turi būti pritvirtinti pakankamai tvirtai ir taip, kad atlaikytų visus mechanines apkrovas, atsirandančias dėl kabelių svorio, bet ne rečiau nei kas 200mm.

AZP-023-241-TDP-PVA-TS	Lapas	Lapų	Laida
	2	3	0

- Kabeliai, klojami tiesiose kabelių trasose, neturi susipinti ir, kai tvirtinami lygiagrečiai, kaip galima ilgiau neturi kirstis. Kabeliai neturi būti sulenkti mažesniu diametru nei rekomenduota gamintojo.
- Kabeliai tarp skirtingų įrenginių turi būti ištiesiniai, be jokių sujungimų. Kur sujungimai reikalingi, juos suderinti su Užsakovu.
- Kabeliai turi būti papildomai apsaugoti tokioje aplinkoje, kur jie gali būti pažeisti mechaniškai. Tai būtina atlikti vietose, kur kabeliai kerta perdenginį, sienas arba klojami paviršiumi atskirai mažesniame nei 1,2 m aukštyje nuo užbaigtų perdenginių arba žemės paviršiaus. Apsauga turi būti atliekama, naudojant lanksčius mažiausiai 20 mm plieninius vamzdžius ir bent 20% didesnio, negu į juos instaliuojamas kabelis diametro. Jeigu trys ar daugiau kabelių eina lygiagrečiai užbaigtu paviršiumi, tai gali būti naudojami kombinuoti tvirto plieno kanalai. Apsauginiai vamzdžiai turi būti nudažyti ta pačia spalva, kaip ir konstrukcijos už jų.
- Kabelių ekranas turi būti įžemintas viename gale. Įžeminimas turi būti atliktas taip, kad kabelio šarvu netekėtų srovė. Kiekvienas kabelis ar įrenginys turi turėti savo atskirą įžeminimo gnybtą valdymo pastotėje.
- Prie įrenginio turi būti palikta pakankamai kabelio, kad reikalui esant būtų galima įrenginį patraukti 0,5 m. Atliekamas kabelio ilgis turi būti susuktas žiedu ir surištas dirželiais.
- Daugiagyslių laidų galams apspausti, kad užtikrinti patikimą sujungimą, turi būti naudojami tam tikslui skirti antgaliai.
- Skirtingos įtampos kabeliai turi būti sugrupuoti atskirai ir į valdymo pastotę turi patekti iš skirtingų pusių.
- Turi būti vengiama skirtingos įtampos kabelių susikirtimų tiek valdymo pastotės viduje, tiek išorėje.

6.2 Prietaisų ir automatikos įrengimų montavimas

- Visi prietaisai prieš montavimą turi būti patikrinti, o patikrinimo rezultatai surašyti protokole.
- Po automatikos įrenginių ir prietaisų patikros visi prietaisai paruošiami pervežimui statybos aikštelę, t.y. judančios prietaisų dalys, pajungimo vietos turi būti apsaugotos nuo drėgmės, dulkių ir kt. nešvarumų. Su prietaisais montavimui taip pat perduodamos tvirtinimo detalės, specialūs įrankiai, gauti kartu su prietaisais.
- Prietaisų ir automatikos įrenginių išdėstymo objekte vietos turi atitikti projekto nurodymus.
- Automatikos prietaisus galima montuoti tik tada, kai patalpose užtikrinta gamintojo nurodyta oro temperatūra ir santykinė drėgmė.
- Sumontuotų prietaisų ir automatikos įrenginių įvadai iki kabelinių ir vamzdinių linijų prijungimo momento turi būti uždari.
- Cheminės - fizinės analizės prietaisai montuojami pagal gamintojo nurodymus.
- Antrinių rodančiųjų ir registruojančiųjų prietaisų skalės, uždaromoji armatūra, daviklių valdymo, kontrolės įtaisų rankenėlės turi būti 1.0 - 1.7m aukštyje.
- Automatinių valdymo sistemų ir kiti programuojamieji valdikliniai kompleksai montuojami pagal gamintojo nurodymus.

6.3 Bandymai

Visos objekto naujai montuojamos automatizuotos inžinerinės sistemos turi būti išbandytos atskirai. Turi būti išbandytos motorų (siurblių, pavarų, ventiliatorių ir t.t.) sukimosi kryptys, jų veikimo seka. Objekte sumontuota matavimo įranga turi būti patikrinta metrologinę patikrą turinčiais kontroliniais matavimo prietaisais. Patikros protokoluose fiksuojamos jutiklių rodmenų paklaidos, esant minimalioms, vidutinėms ir maksimalioms technologinio ciklo apkrovoms. Turi būti išbandytos visos kartu ir kiekviena atskirai visų valdomų inžinerinių įrenginių apsaugos (nuo užšalimo, perkaitimo ir kt.) .

AZP-023-241-TDP-PVA-TS	Lapas	Lapų	Laida
	3	3	0

MEDŽIAGŲ ŽINIARAŠTIS

eil.Nr	Pavadinimas ir techninės charakteristikos	Žymuo (tipas, markė)	Mato vnt.	Kiekis	Pastabos
Ištraukimo ventiliatorių valdymas					
1	Automatikos skydas (~1,0kW; 1x230V; 50Hz)	VAS	vnt.	1	TS p.3
2	Dažnio keitiklis	FC	vnt.	3	TS p.2
3	Ortakinis oro slėgio jutiklis	dP	vnt.	3	TS p.1
Montavimo medžiagos					
1	Montavimo medžiagos		kg.	1	TS p.4
Kabeliai					
1	Kabelis 3x0.75		m	30	TS p.5
2	Kabelis 3x1.5		m	45	TS p.5

Pastaba:

1. Sąnaudų žiniaraščiai yra orientaciniai.
2. Nurodyti kiekiai turi būti įvertinti kompleksiskai, kartu su visais palydinčiais darbais.
3. Projektas yra dokumentų visuma - techninės specifikacijos, brėžiniai, aiškinamasis raštas, sąnaudų žiniaraščiai ir kita. Sprendiniai ir kiekiai turi būti vertinami kompleksiskai. Medžiagų, įrenginių ir darbų kiekių žiniaraštis turi būti skaitomas kartu su brėžiniais, aiškinamuoju raštu ir techninėmis specifikacijomis.

0	2025 08	Statybos darbams			
Laida	Išleidimo data	Laidos statusas ir išleidimo priežastis (jei taikoma)			
Atestato Nr.	Projektuotojas:		Daugiabučio gyvenamojo namo Kalvarijų g. 286B, Vilniuje atnaujinimo (modernizavimo) projektas		
			Sąnaudų žiniaraštis	Laida	0
LT	Statytojas: "565-oji daugiabučių namų savininkų bendrija"	AZP-023-241-TDP-PVA-SŽ		Lapas	Lapų
			1	1	

TECHNINIO AUKŠTO PLANAS SU VĒDINIMO SISTEMOMIS M1:150

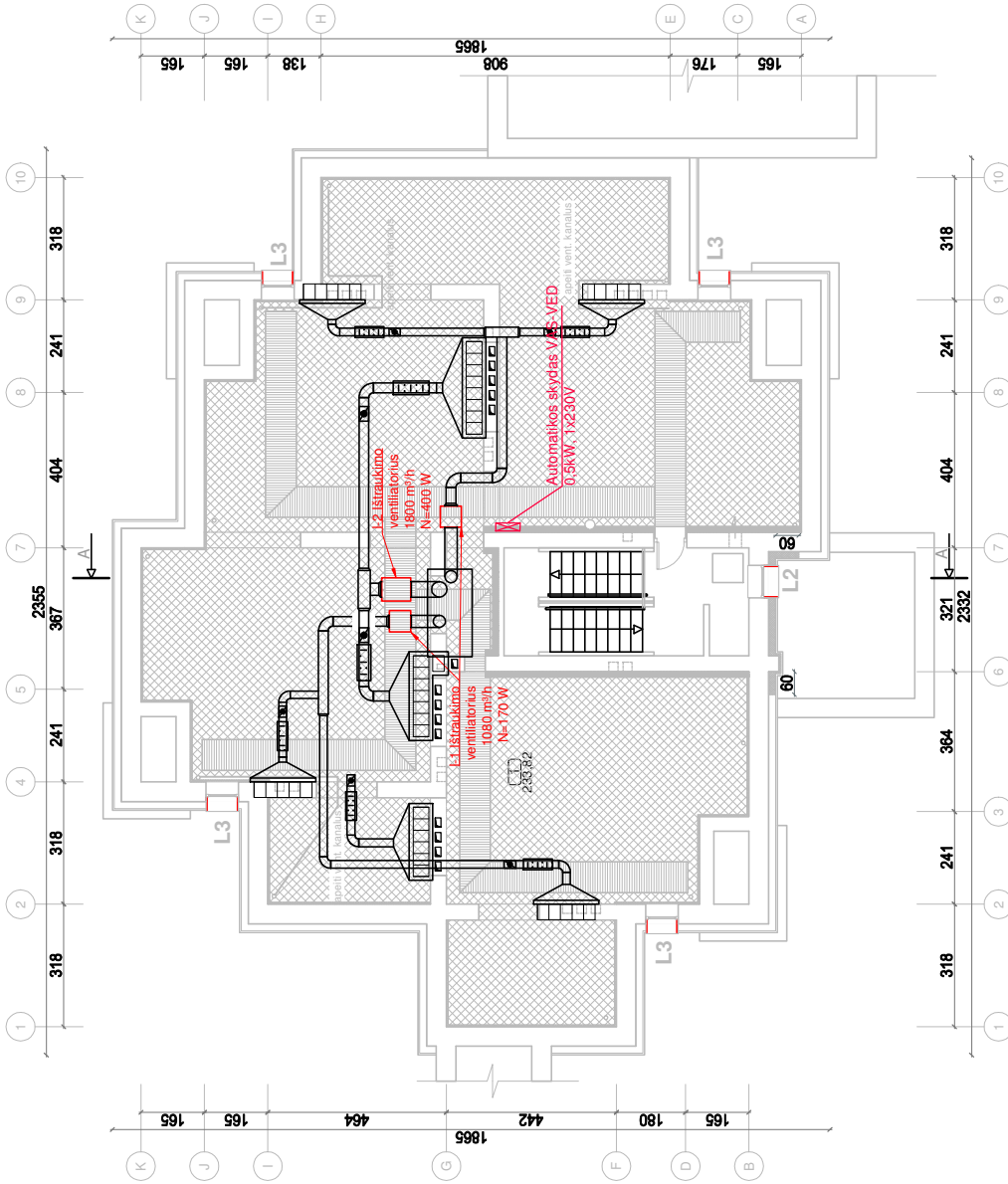

SUTARTINIAI ŽYMĖJIMAI:



- FASADŲ ŠILTINIMAS
- TECHNINIO AUKŠTO PERDANGOS ŠILTINIMAS
- PRAEĖJIMO TAKAI

Eksplikacija	
Nr.	Pavadinimas
1	Techninė patalpa

0	2025 08	Statybos darbam
Laida	Išleidimo data	Laidos statusas ir išleidimo priežastis (jei taikoma)
Atestato Nr.	Statinio projekto pavadinimas Daugiabučio gyvenamojo namo, Kalvarijų g. 286B, Vilniuje, atnaujinimo (modernizavimo) projektas	
LT	Statytojas: "565-oji daugiabučių namų savininkų bendrija" Projekto administratorius: VŠĮ "Atnaujinkime miestą"	Dokumento pavadinimas TECHNINIO AUKŠTO PLANAS SU AUTOMATIKOS SISTEMA M1:150
Laidų	Dokumento žymuo	Laidos
1	AZP-023-241-TDP-PVA.B-01	1
1		0

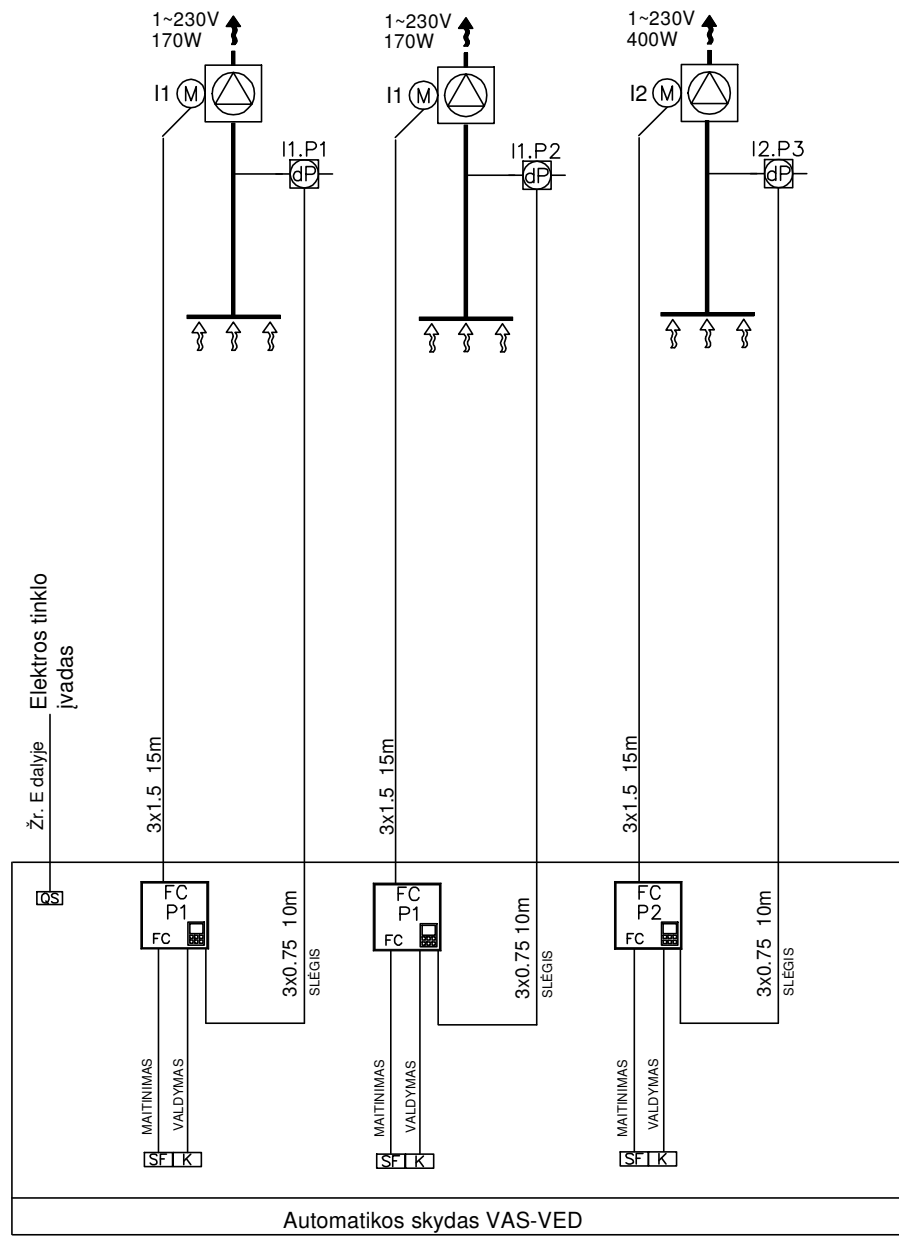



-  I1.P1 Oro slėgio jutiklis
-  Ventiliatorius

0	2025 08	Statybos darbam	
Laida	Išleidimo data	Laidos statusas ir išleidimo priežastis (jei taikoma)	
Atestato Nr.		Statinio projekto pavadinimas	
		Daugiabučio gyvenamojo namo, Kalvarijų g. 286B, Vilniuje, atnaujinimo (modernizavimo) projektas	
LT	Statytojas: "565-oji daugiabučių namų savininkų bendrija" Projekto administratorius: VšĮ "Atnaujinkime miestą"	Dokumento pavadinimas	
		VĖDINIMO SISTEMŲ AUTOMATIZAVIMO FUNKCINĖ SCHEMA	
		Dokumento žymuo	Laida
		AZP-023-241-TDP-PVA.B-02	0
		Lapas	Lapų
		1	1



STATYBOS PRODUKCIJOS
SERTIFIKAVIMO CENTRAS

Valstybės įmonė Statybos produkcijos sertifikavimo centras, įmonės kodas 110068926, Linkmenų g. 28, LT-08217 Vilnius

KVALIFIKACIJOS ATESTATAS

Nr. [redacted]

Suteikta teisė eiti ypatingojo statinio projekto dalies vadovo, ypatingojo statinio projekto dalies vykdymo priežiūros vadovo, statinio projekto dalies ekspertizės vadovo, ypatingojo statinio specialiųjų statybos darbų vadovo ir ypatingojo statinio specialiųjų statybos darbų techninės priežiūros vadovo pareigas.

Statiniai: gyvenamieji ir negyvenamieji pastatai, susisiekimo komunikacijos, inžineriniai tinklai, hidrotechnikos statiniai, kiti inžineriniai statiniai, taip pat minėti statiniai, esantys kultūros paveldo objekto teritorijoje, jo apsaugos zonoje, kultūros paveldo vietovėje.

Projekto dalys: procesų valdymo ir automatizacijos, elektroninių ryšių (telekomunikacijų), apsauginės signalizacijos, gaisro aptikimo ir signalizavimo. Specialieji statybos darbai: statinio elektros inžinerinių sistemų įrengimas; procesų valdymo ir automatizavimo sistemų įrengimas; statinio nuotolinio ryšio (telekomunikacijų) inžinerinių sistemų įrengimas; statinio apsauginės signalizacijos, gaisrinės saugos (signalizacijos) inžinerinių sistemų įrengimas.

Direktorius [redacted]



Išduotas 2018 m. balandžio 16 d.

Pirmą kartą išduotas 2007 m. gegužės 14 d.

Kvalifikacijos atestatų registras skelbiamas www.spsc.lt